

***NOTE**
 [FR] Cette dimension peut être soit [39.1mm] / 1½ po ou [57.2mm] / 2¼ po.
 [EN] This dimension can either be [39.1mm] / 1½ in or [57.2mm] / 2¼ in.

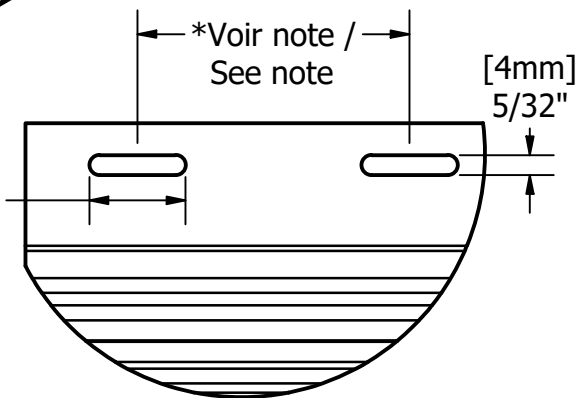

DETAIL A
ECHELLE 2:3

Project leader / Chargé de projet :
FB
 Part number / Numéro de pièce :
MS AUTHENTIC
 Part name / Nom de la pièce :
MS AUTHENTIC / MS AUTHENTIQUE
 Designer / Concepteur :
OS
 Paint system / Système de peinture :
TEXTURAL III, TEXTURAL IV, PERSPECTRA PLUS
 Nominal thickness / Épaisseur nominale :
22, 24, 26 Gauge/Jauge
 Material / Matériau :
STEEL / ACIER

Revisions / Révisions

REV.	DESCRIPTION
B	Ajout palette de vissage
A	Original
-	-
-	-
-	-

Update / Mise à jour :

2023-01-30



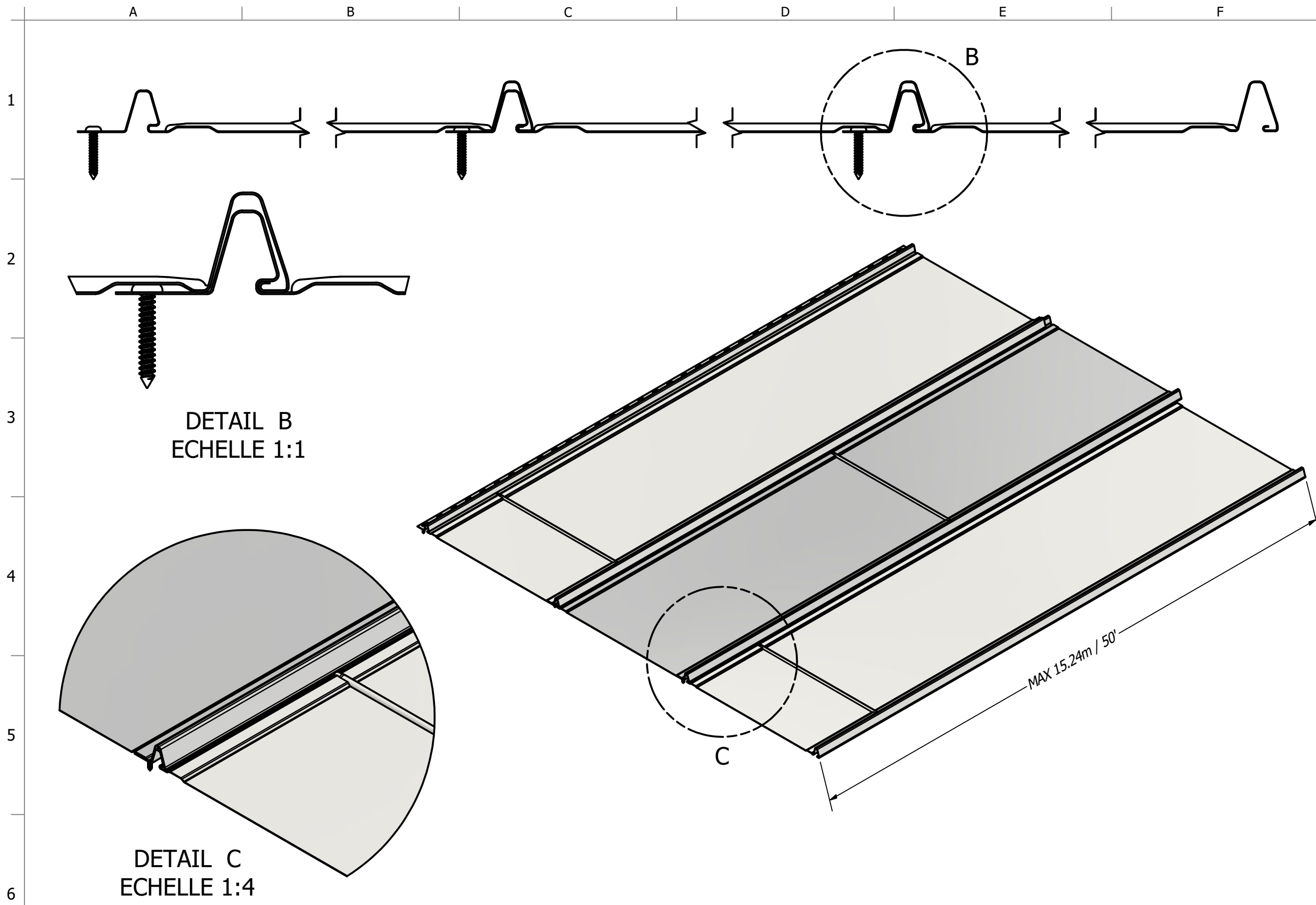

DETAIL B
ECHELLE 1:1

DETAIL C
ECHELLE 1:4

Project leader / Chargé de projet :
FB
 Part number / Numéro de pièce :
MS AUTHENTIC
 Part name / Nom de la pièce :
MS AUTHENTIC / MS AUTHENTIQUE
 Designer / Concepteur :
OS
 Paint system / Système de peinture :
TEXTURAL III, TEXTURAL IV, PERSPECTRA PLUS
 Nominal thickness / Épaisseur nominale :
22, 24, 26 Gauge/Jauge
 Material / Matériau :
STEEL / ACIER

Revisions / Révisions

REV.	DESCRIPTION
B	Ajout palette de vissage
A	Original
-	-
-	-
-	-

Update / Mise à jour :
2023-01-30

