

Project leader / Chargé de projet :

FB

Part number / Numéro de pièce :

HARRYWOOD PLUS

Part name / Nom de la pièce :

HARRYWOOD PLUS

Designer / Concepteur :

AG

Paint system / Système de peinture :

**TEXTURAL II, TEXTURAL III,
TEXTURAL IV**

Nominal thickness / Épaisseur nominale :

24, 26 Gauge/Jauge

Material / Matériau :

STEEL / ACIER

Revisions / Révisions

REV.	DESCRIPTION
A	Original
B	NOTCH UPDATE / REVISION COUPE DE COMPAGNIE
-	-
-	-
-	-

Update / Mise à jour :

2024-09-06



File Name / Nom de fichier :

HARRYWOOD PLUS

Revision / Révision

B

Drawn by / Dessiné par :

AG

Date :

2024-09-06

Size / Format :

Tabloid 11"/17"

Scale / Échelle :

Units / Unités :

[mm] "

Page / Feuille :

1 de 2

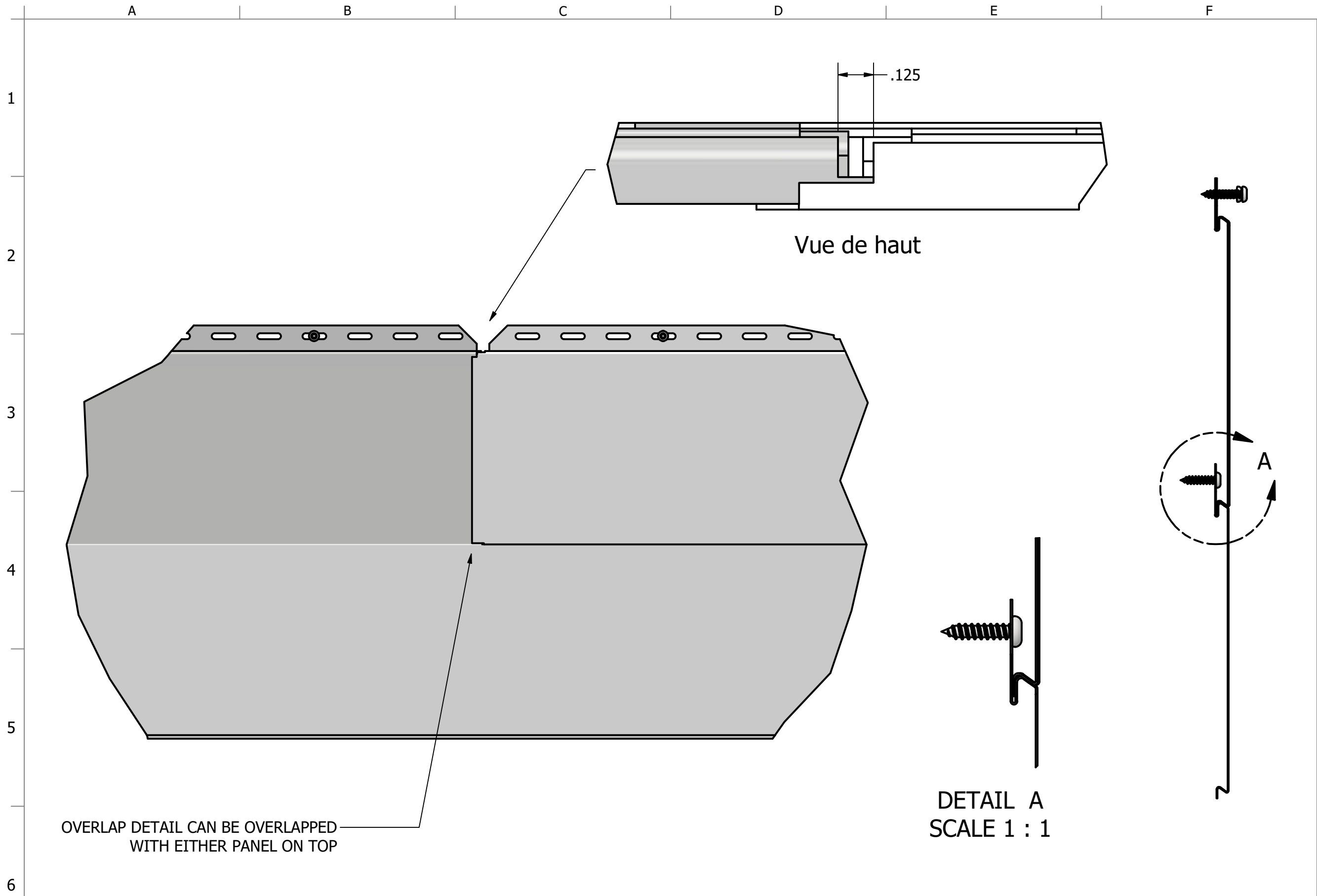

Project leader / Chargé de projet :
FB

Part number / Numéro de pièce :
HARRYWOOD PLUS

Part name / Nom de la pièce :
HARRYWOOD PLUS

Designer / Concepteur :
AG

Paint system / Système de peinture :
**TEXTURAL II, TEXTURAL III,
 TEXTURAL IV**

Nominal thickness / Épaisseur nominale :
24, 26 Gauge/Jauge

Material / Matériau :
STEEL / ACIER

Revisions / Révisions

REV.	DESCRIPTION
A	Original
B	NOTCH UPDATE / REVISION COUPE DE COMPAGNIE
-	-
-	-
-	-

Update / Mise à jour :
2024-09-06

